

VALCO

ARMATUREN

Stahlharte Präzision

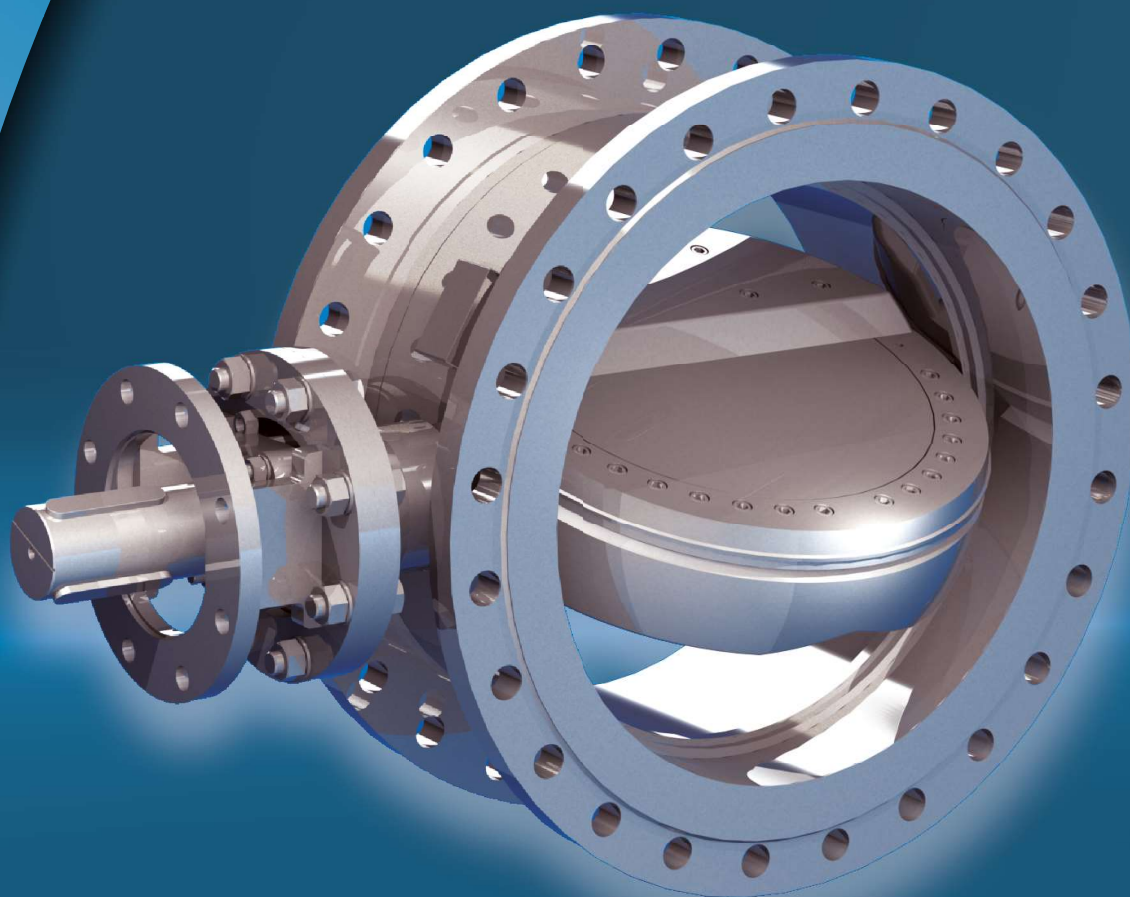

Dreifach / vierfach exzentrische Regelklappe
Triple / quadruple offset control valve

VALCO *Rubin*

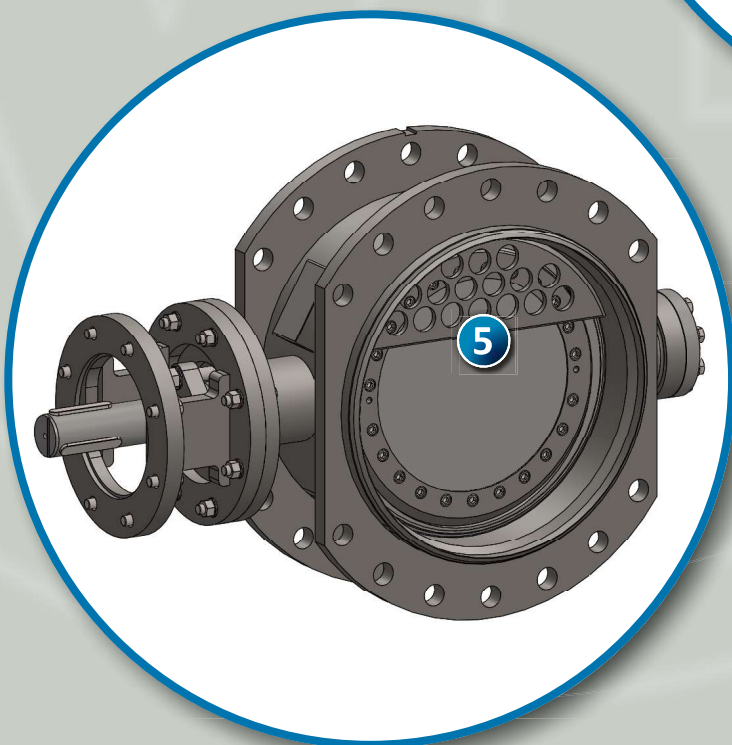
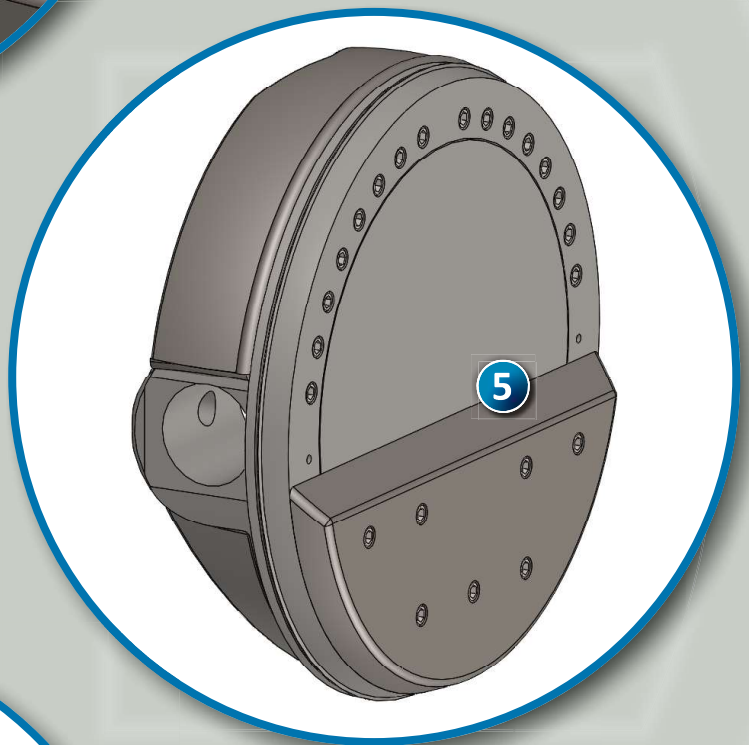
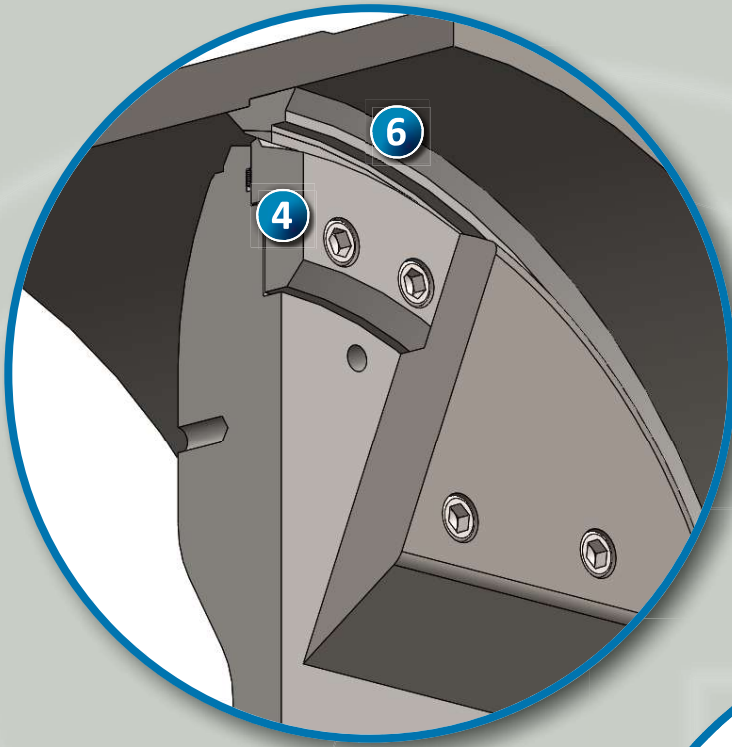

Für höchste Genauigkeit
For the highest level of accuracy

VALCO *Rubin*

Dreifach / vierfach exzentrische Regelklappe zur Durchflussregulierung
in Kraftwerken und Fernwärmenetzen

*Triple / quadruple offset control valve specially designed for
flow regulation in power stations and district heating networks*

Konstruktionsmerkmale

- 1 Stahlgeschweißtes oder gegossenes Gehäuse**
 - flexible Materialauswahl
 - variable Baulänge
- 2 Gegossene Klappenscheibe**
 - strömungstechnisch günstige Ausführung
 - Reduzierung des Druckverlustes
- 3 Durchgehende Welle**
 - hohe Biegesteifigkeit – dadurch Reduzierung der Verformung des Klappentellers/Dichtelements auch bei hohen Drücken und Temperaturen
- 4 Edelstahldichtelement**
 - Zuverlässige Abdichtung auch bei hohen Drücken und Temperaturen
 - Durch dreifach / vierfach exzentrische Geometrie verschleißfreies Öffnen / Schließen
 - Höchster Widerstand gegenüber Strömungskräften
- 5 Regelsegmente**
 - Speziell an die Regelfunktion der Armatur angepasste Einbauten
- 6 Edelstahlsitzring**
 - zuverlässige Abdichtung auch bei hohen Drücken und Temperaturen
 - durch dreifach / vierfach exzentrische Geometrie kein Überdrehen der Klappenscheibe möglich
- 7 Dichtsystem Lager**
 - verstärkter Deckel, zusätzliche Abdichtringe sowie eine Spiraldichtung zum Einbau auch mit senkrechter Welle
- 8 Lagerbuchsen aus Bronze oder teniferiertem Edelstahl**
 - geringe Reibmomente führen zur Reduzierung des Verschleißes und des Drehmomentes
- 9 Ausblassicherung extern**
 - Kombination aus abgesetzter Welle und Bund an der Stopfbuchse sichern die Welle gegen Ausblasen.
- 10 Ausblassicherung intern**
 - durch den verstärkten Deckel lagerseitig gesicherte Welle

Design features

- 1 Steel welded or casted body**
 - Flexible material selection
 - Variable face-to-face length
- 2 Cast valve disc**
 - Fluidically optimized design
 - Reduced pressure loss
- 3 Continuous shaft**
 - High degree bending resistance – resulting in reduced deformation of the disc/sealing element even under high pressures and temperatures
- 4 Stainless steel sealing element**
 - Reliable seal even under high pressures and temperature
 - Wear-free when opening / shutting due to triple / quadruple offset geometry
 - Highest resistance against flow forces
- 5 Regulation Parts**
 - Specific solution for each requirement of flow control
- 6 Stainless steel seat ring**
 - Reliable seal even under high pressures and temperatures
 - Not possible to over-tighten the valve disc due to triple / quadruple offset geometry
- 7 Bearing sealing system**
 - Reinforced cover, additional sealing rings as well as a spiral wound gasket for installation even in a vertical position
- 8 Bronze bearing bushes or tenifer treated stainless steel bushes**
 - Low frictional torques result in reduced wear and lower torque
- 9 External blow-out protection**
 - Combination of reduced shaft and collar in the stuffing box protect the shaft from blowing out
- 10 Internal blow-out protection**
 - Shaft secured on the bearing side by the reinforced cover

Regelklappe, dreifach / vierfach exzentrisch

DN 100 - DN 2400
PN 2,5 - PN 250

Gehäusevarianten

- Doppelflansch
- Einschweißenden
- Zwischen- und Anflanschausführung

Antriebsvarianten

- Getriebe und Handrad
- E-Antrieb
- Pneumatischer Antrieb
- Hydraulischer Antrieb

Triple / quadruple offset control valve

NPS 4" - NPS 96"
class150 - class1500

Body variants

- Double flange
- Welding ends
- Lug- and wafer-type design

Actuator variants

- Gearbox and hand wheel
- Electric actuator
- Pneumatic actuator
- Hydraulic actuator

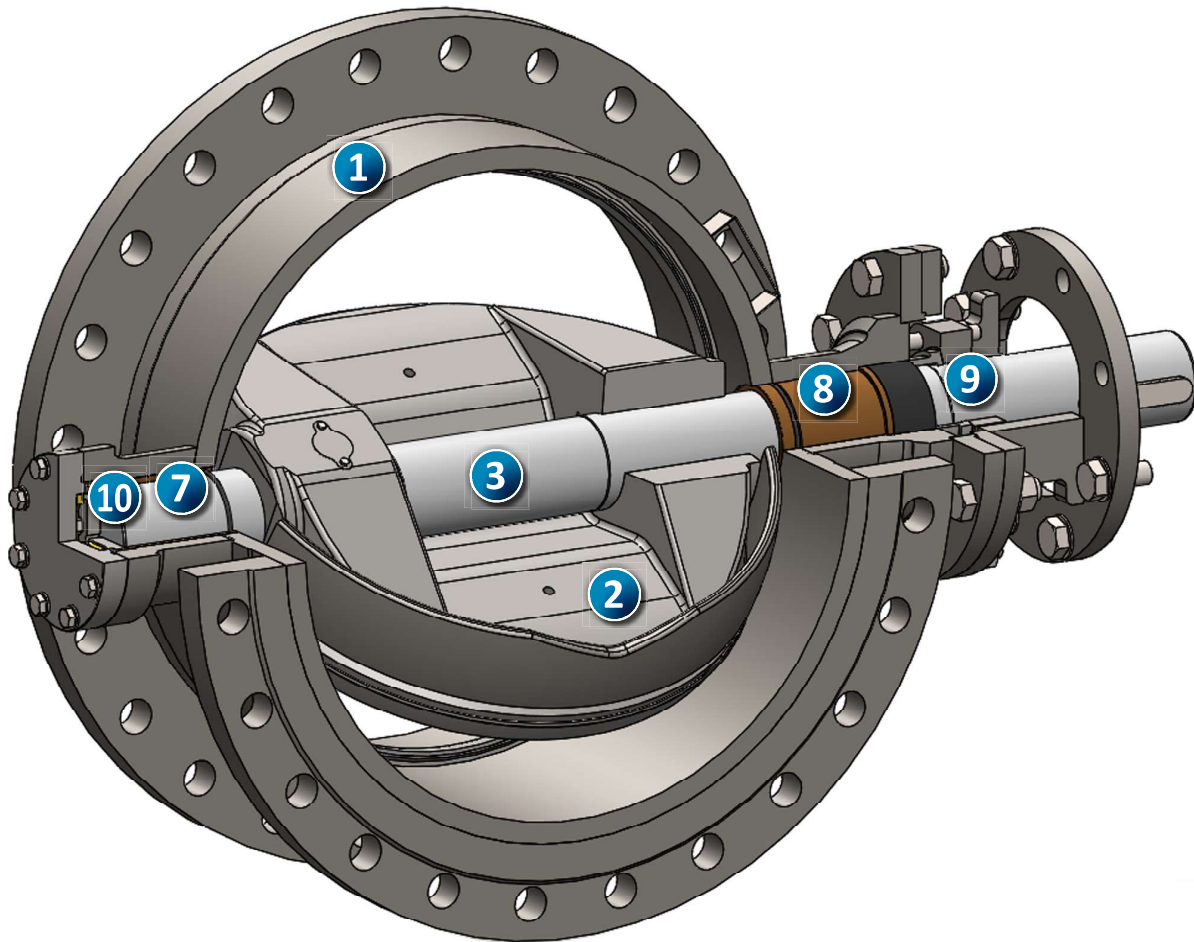

Weitere Ausführungen wie

- 3-Punkt Verblockung
 - TA-Luft
 - Schnellschlussfunktion
 - Sonderbaulängen
- sind auf Wunsch erhältlich.

Additional design variants such as

- 3-point locking device
 - TA-Luft [Technical Instructions on Air Quality Control]
 - quick closing function
 - Special Face-to-Face lengths
- are available upon request.

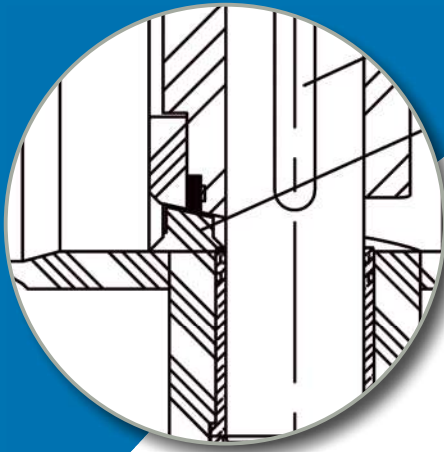

VALCO Rublin

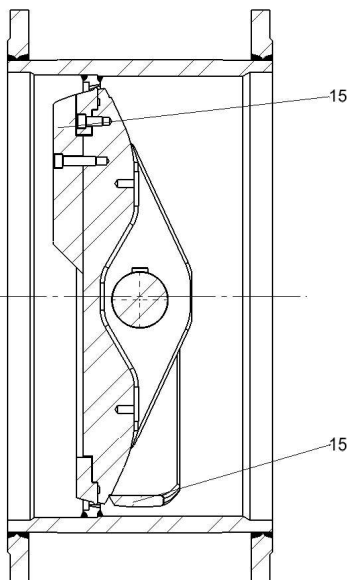
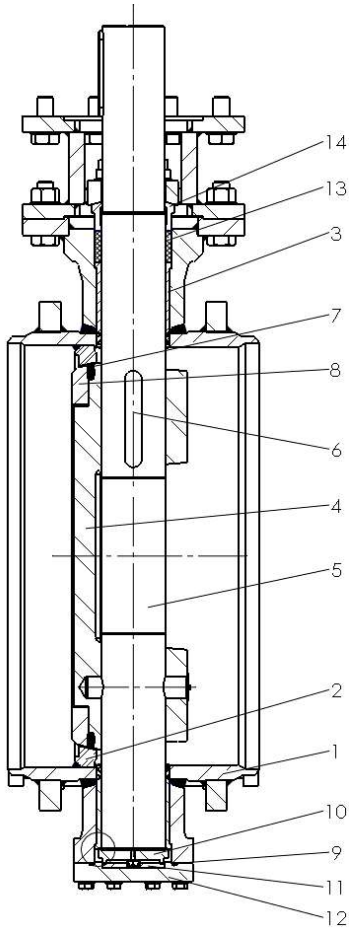

Pos. Item	Benennung Name	Werkstoff Material
1	Gehäuse Body	1.0425 / 1.0038 / 1.0577 / 1.0619
2	Gehäusesitz Body seat	1.4301 / 1.4115 / stellite
3	Lagerbuchse Bearing bush	2.1052 / 1.4571 teniferiert 2.1052 / 1.4571 tenifer treated
4	Klappenteller Disc	1.0425 / 1.0619
5	Welle Shaft	1.4021 / 1.4057
6	Passfeder Parallel key	1.4057
7	Dichtring Sealing ring	1.4462 + Grafit / 1.4404 + Grafit 1.4462 + graphite / 1.4404 + graphite
8	Haltering Retaining Ring	1.0038 / 1.4301
9	Spiraldichtung Spiralwound gasket	CrNi Grafit CrNi graphite
10	Axialagerscheibe Axial bearing	1.4021
11	Gleitscheibe Sliding disc	2.1052 / 1.4571 teniferiert 2.1052 / 1.4571 tenifer treated
12	Lagerdeckel Cover	1.0038 / 1.0425
13	Stopfbuchspackung Gland packing	NBR / PTFE / VITON / Grafit NBR / PTFE / VITON / Graphite
14	Stopfbuchse Gland	1.4571
15	Regelsegmente Regulating parts	1.0038

VALCO

ARMATUREN

Stahlharte Präzision

Valco Engineering GmbH

Liebknechtstraße 55
D-39108 Magdeburg

Tel.: +49 391 72739030

Fax: +49 391 72739032

info@valco-engineering.de

www.valco-armaturen.de